

WE RESERVE ALL RIGHTS IN THIS DOCUMENT AND IN THE INFORMATION CONTAINED THEREIN. REPRODUCTION, USE OR DISCLOSURE TO THIRD PARTIES WITHOUT EXPRESS AUTHORITY IS STRICTLY FORBIDDEN!

FÜR DIESES DOKUMENT UND DEN DARIN DARGESTELLTEN GEGENSTAND BEHALTEN WIR UNS ALLE RECHTE VOR. VERVIELFÄLTIGEN, BEKANNTMACHEN AN DRITTE ODER VERWENDUNG SEINES INHALTS SIND OHNE UNSERE AUSDRÜCKLICHE ZUSTIMMUNG VERBOTEN

© vetropack 2000

Bodenansicht  
bottom view

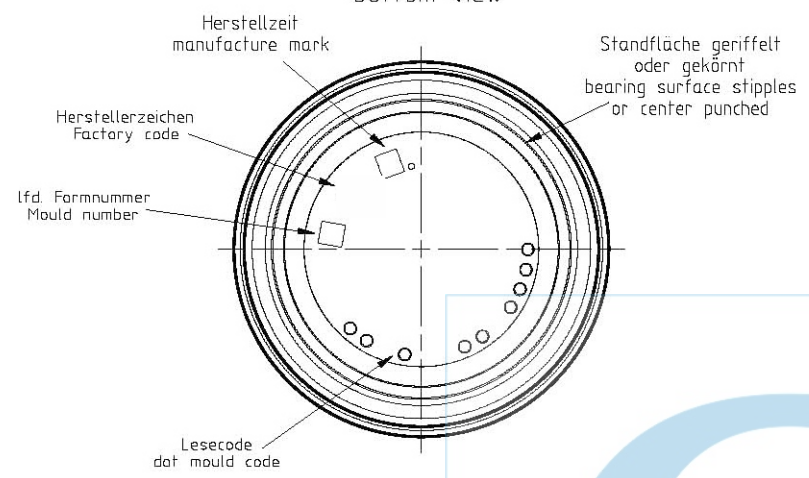

TWIST OFF-Mündung  
66 regular  
nach EN ISO 9100-8

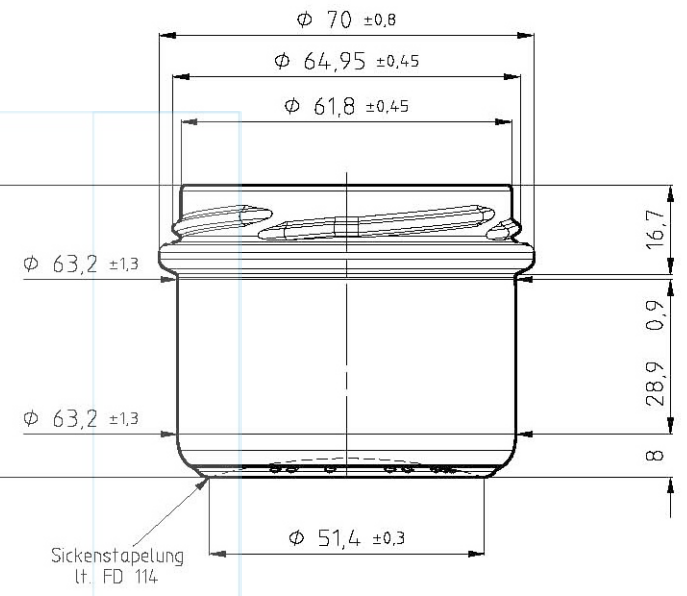

Rückseite  
back view

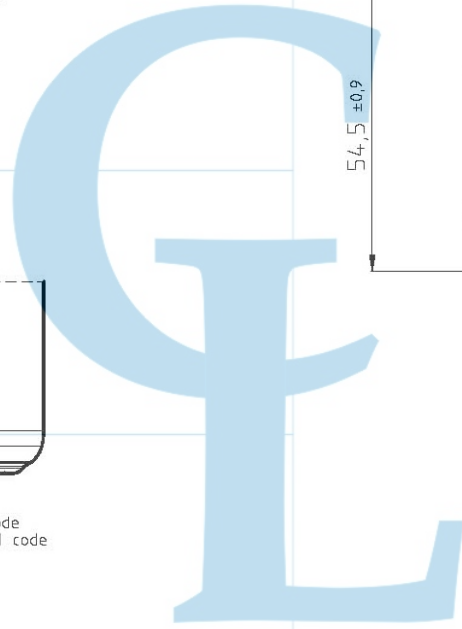
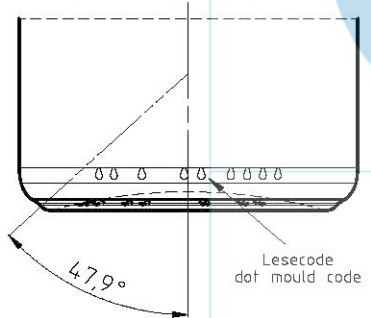

We declare our agreement with this drawing and the stated tolerances and hereby give our "Good for Execution".

01.10.20 Ec POE

INDEX	ÄNDERUNGEN / modifications	DAT	NAME	PT GEPRÜFT PT approved	DAT	VIS Fah	ABFÜLLTEMPERATUR Filling temperature	≤ 20 °C	VOLUMEN FÜLLVOLL Capacity fillpoint	ml ± ml	BEMERKUNG Remarks		
A	Artikelnummer eingetragen, Abfüll- und Konditionierungstemperatur geändert;	28.05.20	Mes	FB FREIGABE FB approved	WERK POE	DAT 30.09.20	VIS Mw	KONDITIONIERUNGSTEMP. Conditioning temperature	≤ 120 °C	VOLUMEN RANDVOLL Capacity brimful	125 ml ± 6 ml	KUNDE Customer	Standard
					WERK	DAT	VIS	CO <sub>2</sub> GEHALT CO <sub>2</sub> content	≤ g/l	GLASGEWICHT CA. Approx. glass weight	99 g	ÄHNLICH WIE Similar to	
				FS FREIGABE FS approved	WERK POE	DAT 01.10.20	VIS Ems	ALKOHOLGEHALT Alcohol content	≤ Vol%	MITTL. WANDSTÄRKE Average wall thickness	2,15 mm	ERSETZT NR Replace No	
				NICHT TOLERIERTE MASSE NACH NORM DIN 6129  dimensions without tolerances conform to standard DIN 6129				KOPFDRUCK Axial pressure	daN	HALSANSCHLUSS-D Neck connection dia.	63 mm	OFFERT-NR Offer No	E4N0320.0125.6168..A
							VERWENDUNG Disposal	MW	AW	EW	X	MASSTAB Scale	1:1
							PROZESS Process	BB	PB	XP	EPB	GEZ Des	MeS
												DATEI-TYP Filetyp	AZ
												ARTIKEL-NR Item No	4N017.0125.6168
												INDEX	A

**Enterglass line** s.p.a

BEZEICHNUNG  
Designation  
Sturzglas 99g T066RH 125ml  
T0

ARTIKEL-NR  
Item No  
4N017.0125.6168

Sturzglas 125ml-165ml-212ml - Leitzia Proietti - 4 / 14